

Piegatrice Geosteel

Mașină de fălțuit manuală, pentru modelarea țesăturilor din fibră de oțel galvanizat cu rezistență foarte ridicată Geosteel G.

Mașina de fălțuit permite modelarea țesăturii, pentru a putea realiza bandajarea elementelor din beton armat, zidărie și lemn cu țesături Geosteel G, realizând raze de curbura de minimum 20 mm, fără a modifica sau deprecia proprietățile mecanice ale țesăturii. Datorită greutății sale reduse, este ideală pentru a fi utilizată și pentru lucrări executate la înălțime, pe schelă.

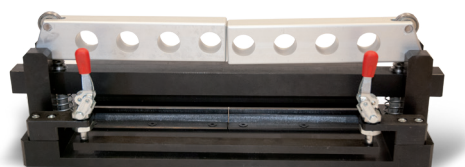

1. Ușurință și viteză de îndoire
2. Caracteristici mecanice ale țesăturii Geosteel G neschimbate după îndoire
3. Realizarea unghiurilor de curbare impuse de CNR-DT 200 R1/2013 și CNR-DT 215/2018 pentru bandajarea grinzilor și a stâlpilor

Scheme tehnice

- 1 - Pârghii de îndoire
- 2 - Ghilotină pliabilă
- 3 - Pârghie de fixare a țesăturii
- 4 - Bară de transfer a încărcăturii
- 5 - Rotiță de apăsare a cursorului
- 6 - Țesutul Geosteel G

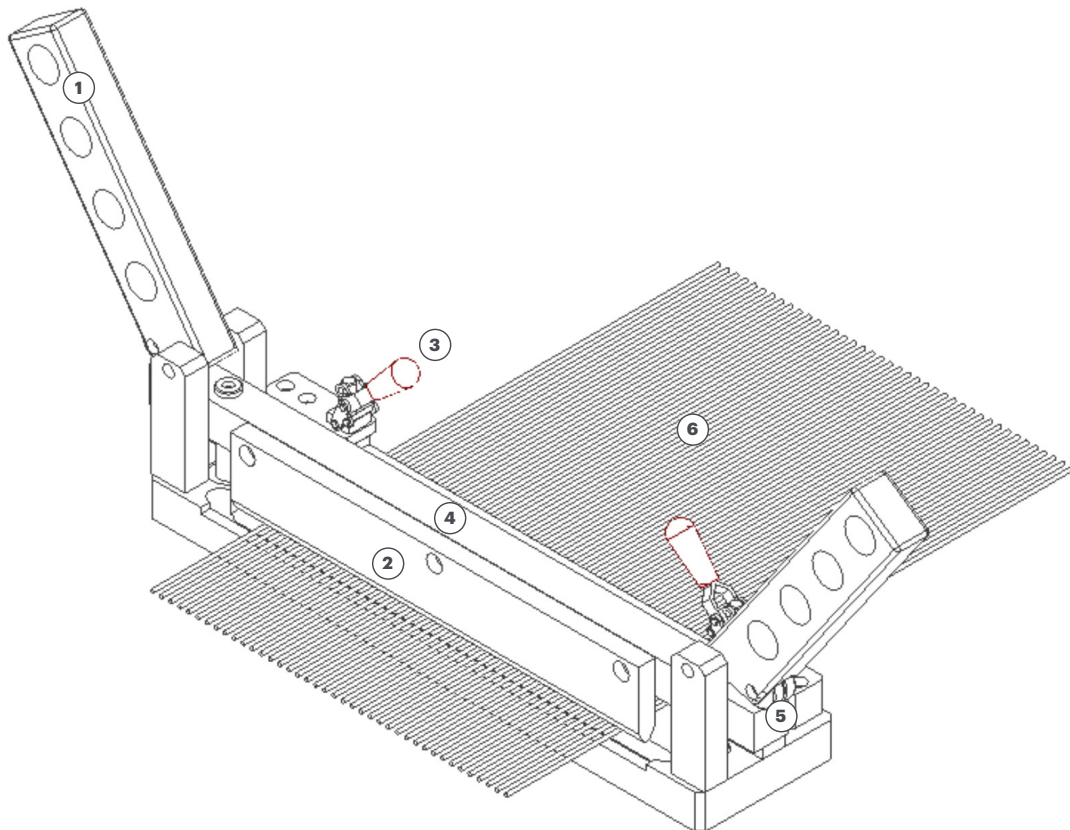

Indicații de utilizare

- Utilizare de fălțuit Geosteel
1. Introduceți țesătura Geosteel G
 2. Acționați pârghia de fixare a țesăturii
 3. Acționați pârghiile îndoirea o dată sau de mai multe ori în funcție de rezultatul care trebuie obținut
 4. Odată ce materialul a fost îndoite cu o succesiune de lovituri, deblocați pârghiile de fixare
 5. Scoateți banda de pe partea opusă intrării

Date tehnice Conform Normei de Calitate Kerakoll

Materialele componentelor Mașinii de fălțuit Geosteel;

- BAZĂ	trefilat C40 tratat lucios
- ghilotină, bară transversală, suport	Fe 360 B tratat lucios
- componente (pârghii îndoirea și fixare)	aluminu Anticorodal 6082 tratat cu anodizare argintie
Sarcina max	150 kg (cu împingere manuală de 10 kg)
Lățime max a țesăturii Geosteel G	300 mm

Avertismente

- Produs pentru uz profesional
- respectați eventualele norme și reglementări naționale
- depozitare pe șantier: a se păstra la loc acoperit și uscat, departe de substanțe ce ar putea compromite integritatea
- produsul este un articol conform definițiilor din Regulamentul (CE) nr. 1907/2006, așadar nu necesită Fișa cu Date de Securitate
- pentru tot ce nu este prevăzut aici, consultați Kerakoll Worldwide Global Service +39 0536 811 516 - globalservice@kerakoll.com



Datele privitoare la Rating se referă la GreenBuilding Rating Manual 2012. Aceste informații sunt actualizate în decembrie 2023; precizăm că acestea pot fi supuse completărilor și/sau modificărilor în decursul timpului din partea KERAKOLL SpA; pentru eventualele actualizări, puteți consulta pagina de internet www.kerakoll.com. KERAKOLL SpA răspunde cu privire la valabilitatea, actualitatea și actualizarea informațiilor sale numai dacă acestea sunt extrapolate direct din pagina sa de internet. Fișa tehnică este redactată în baza cunoștințelor noastre tehnice și aplicative cele mai bune. Totuși, pentru că nu putem să intervenim direct asupra condițiilor din șantier și asupra executării lucrărilor, acestea reprezintă indicații cu caracter general care nu obligă în nici un fel Compania noastră. Se recomandă de aceea să efectuați o probă prealabilă, în scopul verificării conformității produsului cu utilizarea prevăzută.