

Zeszyt Budowy

Dekoracyjne powłoki
żywiczne

- Wallcrete Living
- Wallpaper Living
- Patina Living
- Stripe Living

kerakoll

Spis treści

Dekoracyjne powłoki żywiczne

Wallcrete Living	06
Wallpaper Living	18
Patina Living	28
Stripe Living	40

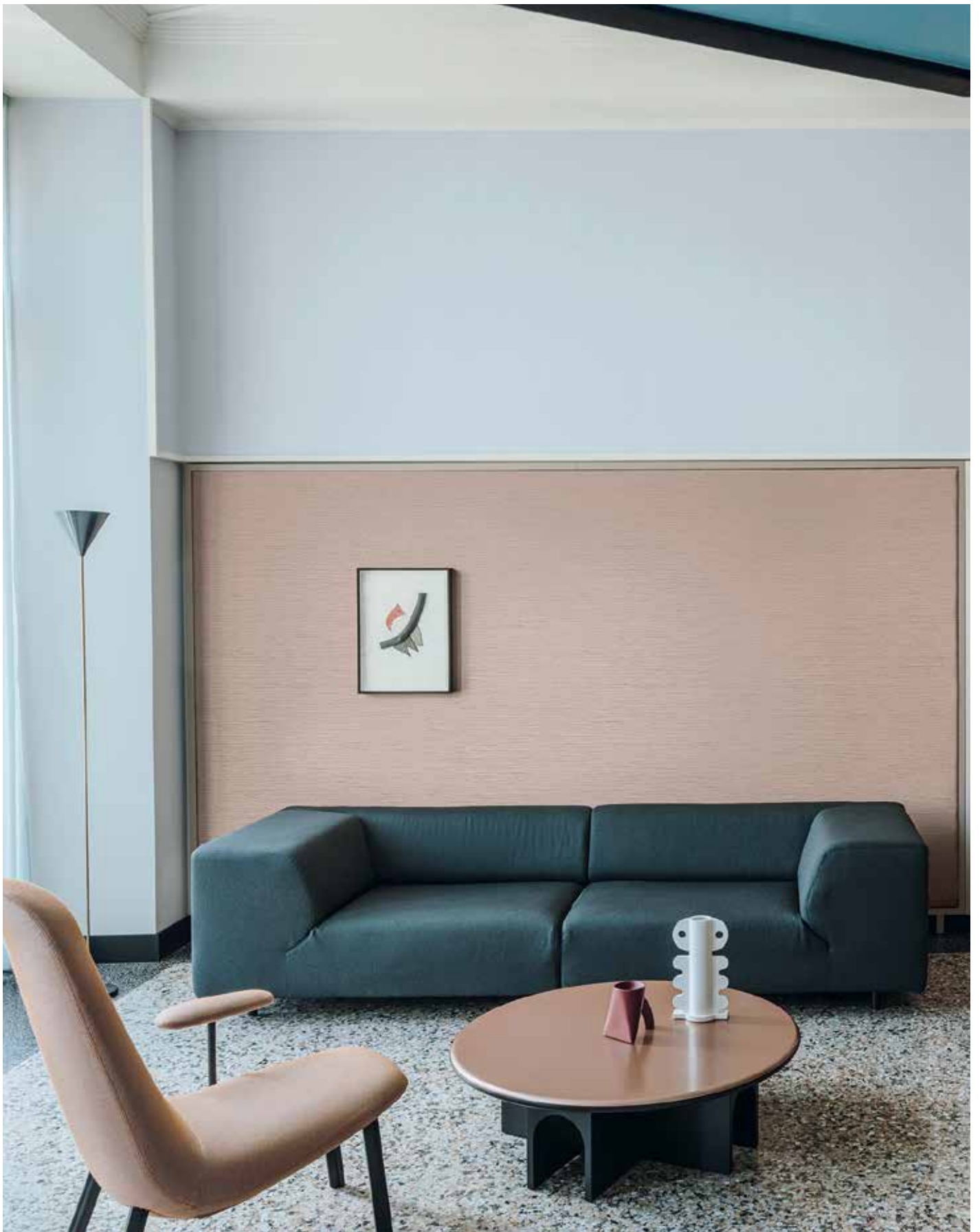

Dekoracyjne powłoki żywiczne

Wallcrete Living
Wallpaper Living
Patina Living
Stripe Living

Przeznaczenie

Ściany dekoracyjne w pomieszczeniach mieszkalnych (salony, sypialnie, korytarze i schody) oraz w pomieszczeniach komercyjnych (salony wystawowe, restauracje, sklepy i biura).

Wallcrete Living

Powłoka z żywicy na bazie wody z wyraźną kolorową fakturą szpachlowaną.

Matowa i monochromatyczna powierzchnia Wallcrete charakteryzuje się nierównościami i akcentami materiałowymi, które są efektem ekskluzywnego rzemieślniczego procesu wykonania, który podkreśla naturalną wibrację kolorów.



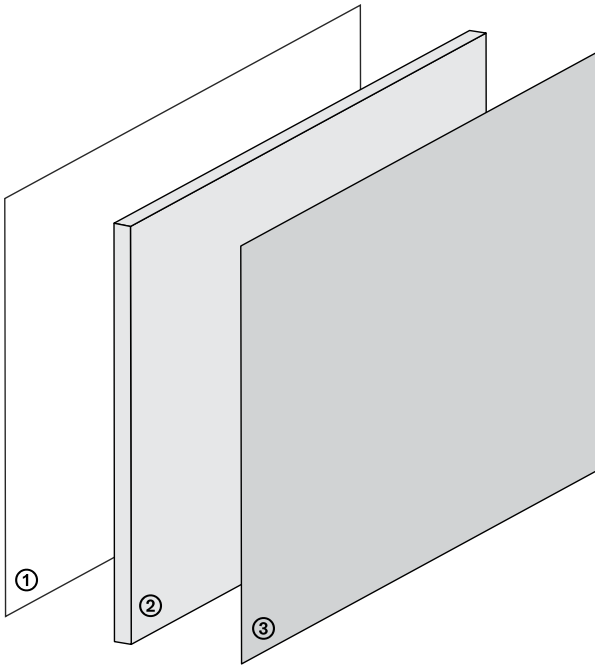

① Warstwa → Gruntowanie

Universal Wall Primer

② Warstwa → Szpachlowanie

Wallcrete

③ Warstwa → Kolorowe wykończenie

Decor

① Warstwa → Gruntowanie

Przygotowanie

Wskazówki dotyczące podłoża

- Podłoża muszą być trwale suche i wolne od wilgoci podciągającej kapilarnie.
- Zakres temperatur stosowania: od +10 °C do +30 °C.
- Wilgotność względna otoczenia: ≤ 75%.

Odpowiednie podłoża

- Szpachle cementowe, wapno i gips.
- Podłoża wykonane z płyt gipsowo-kartonowych i płyt włóknocementowych.
- Płyty ze sklejki i MDF.

Universal Wall Primer

Uniwersalny, wodny grunt do ścian.



Produkty

Opakowanie - 1 l - 5 l - 10 l



Wydajność

≈ 150 - 200 ml/m²

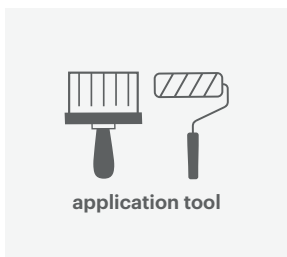

Narzędzia

Pędzel i wałek

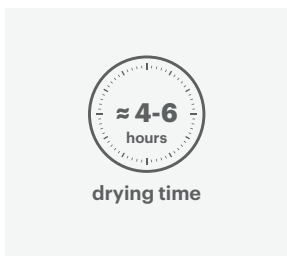

Czas

Czas oczekiwania przed nałożeniem kolejnej warstwy: ≈ 4 - 6 godzin przed kolejną aplikacją **Wallcrete**

② Warstwa → Szpachlowanie

Przygotowanie

Gotowy do użycia

→ Przemieszać produkt w pojemniku w celu uzyskania mieszanki o jednorodnej konsystencji.

Wallcrete

Teksturująca szpachla podkładowa do powłoki żywicznej **Wallcrete Living**.



Produkty

Opakowanie – 5 kg – 15 kg



Wydajność

≈ 1,8 kg/m² na dwie warstwy

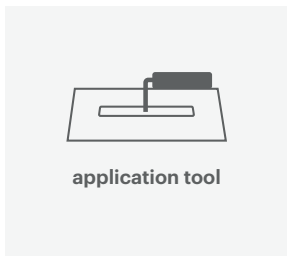

Narzędzia

Paca trowel 2

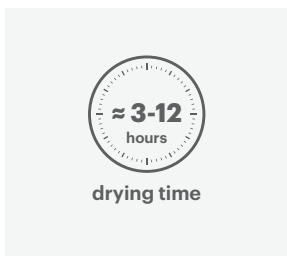

Czas

Po stwardnieniu materiału: ≈ 3 – 12 godzin

② Warstwa → Szpachlowanie

Wallcrete



→ Nałożyć pierwszą warstwę **Wallcrete**, wygładzając produkt małymi, równomiernymi ruchami na całej powierzchni.

Wskazówka: aby ułatwić pracę produktem, można dodać odrobinę wody.

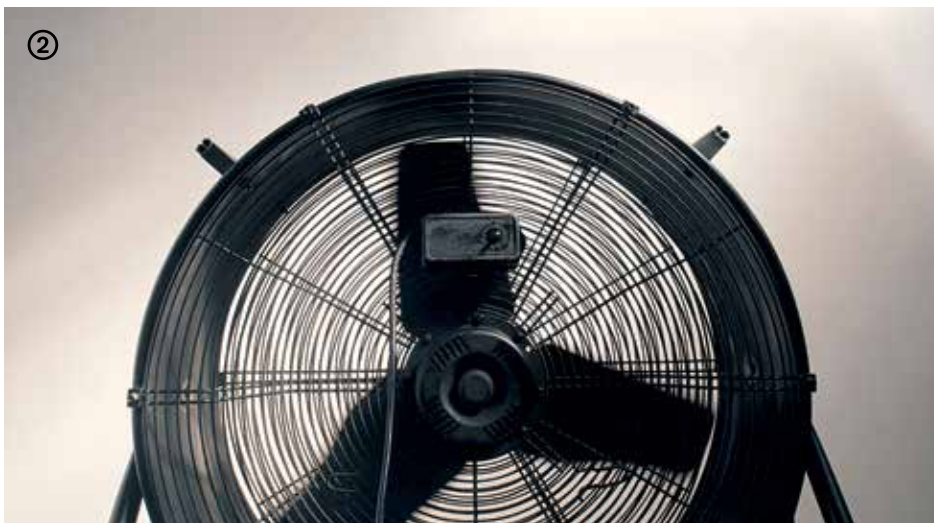

→ Aby przyspieszyć schnięcie materiału (szczególnie w wilgotnym środowisku i/lub przy małej cyrkulacji powietrza) zaleca się zastosowanie wentylatora.



Wskazówka: aby poprawić widoczność pracy, można zabarwić Wallcrete w masie, dodając kilka kropli Decor w końcowym kolorze.



→ Po utwardzeniu materiału (3-12 godzin) można przystąpić do nakładania drugiej warstwy.
→ Druga warstwa ma na celu nadanie ostatecznej faktury powierzchni, dlatego produkt należy rozprowadzać "na zero" małymi i równomiernymi pociągnięciami.
Wskazówka: jeśli na powierzchni pojawią się nierówności lub grzbiety, należy je przeszlifować przed nałożeniem drugiej warstwy.

③ Warstwa → Kolorowe wykończenie

Przygotowanie

Gotowy do użycia

→ Przemieszać produkt w pojemniku w celu uzyskania mieszanki o jednorodnej konsystencji.

Decor

Wodna, dekoracyjna farba żywiczna o matowym i odkażalnym wykończeniu oraz wysokiej intensywności koloru.



Produkty

Opakowanie – 1,5 l – 4 l – 10 l



Wydajność

≈ 200 ml/m² w dwóch warstwach

Rozcieńczenie – maks. 5 – 10%

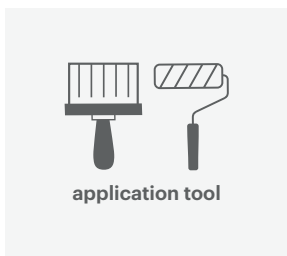

Narzędzia

Pędzel i wałek

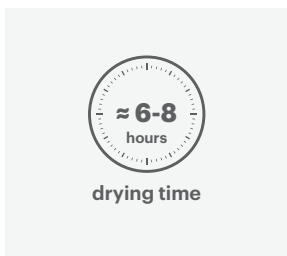

Czas

Czas oczekiwania pomiędzy 1. a 2. warstwą: ≥ 6 godzin

③ Warstwa → Kolorowe wykończenie

Decor



- Po upływie 4–6 godzin od nałożenia **Wallcrete** powierzchnię należy przeszlifować papierem ściernym o gradacji 80–120, aby usunąć wszelkie drobne niedoskonałości i sprawić, by powierzchnia była gładka i przyjemna w dotyku.
- **Decor** należy nakładać starannie na całą powierzchnię za pomocą wałka w dwóch warstwach, w postaci czystej lub przy maksymalnym rozcieńczeniu 5–10%.

Wskazówka: kontynuować profilowanie, przeciągając powłokę, gdy jest jeszcze świeża.



→ **Czas oczekiwania między pierwszą a drugą warstwą min. 6 godzin.**
Wskazówka: jeżeli używa się różnych partii kolorowego produktu, zaleca się zmieszanie poszczególnych partii razem, aby uniknąć niewielkich różnic w odcieniu.

WallpaperLiving

Powłoka z żywicy na bazie wody z gładkim, superpłaskim kolorowym wykończeniem.

Matowa, monochromatyczna powierzchnia Wallpaper jest niezwykle gładka i jedwabista w dotyku. Jej zasadniczy urok tworzy minimalistyczną atmosferę wielkiej elegancji i formalnej czystości.



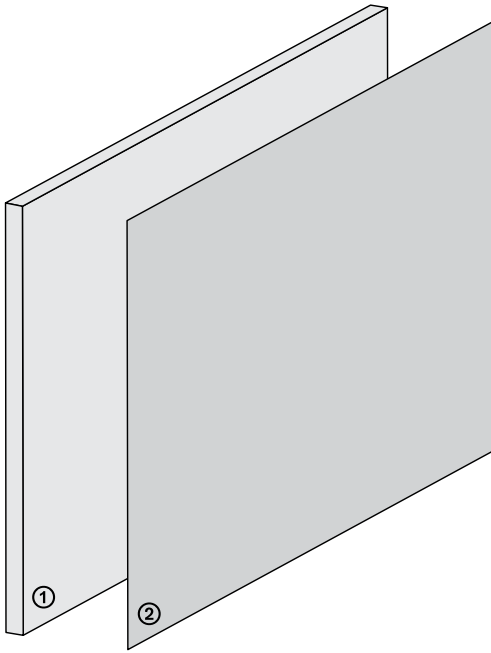

① Warstwa → Szpachlowanie

Wallpaper Living

② Warstwa → Kolorowe wykończenie

Decor

① Warstwa → Szpachlowanie

Przygotowanie

Wskazówki dotyczące podłoży

- Podłoża muszą być trwale suche i wolne od wilgoci podciągającej kapilarnie.
- Wilgotność względna otoczenia: $\leq 75\%$.

Odpowiednie podłoża

- Szpachle cementowe, wapno i gips.
- Podłoża wykonane z płyt gipsowo-kartonowych.

Uwaga

- Przed użyciem wymieszać; masa musi być gładka, jednolita i bez grudek.

Wskazówka

- Porowate podłoża o obniżonym stopniu spójności muszą być jednak zwarte i chłonne; jeśli tak nie jest, należy je wzmocnić za pomocą **Universal Wall Primer**.

Wallpaper Living

Gładka szpachla podkładowa do wykończenia żywicznego **Wallpaper Living**.



Produkty

Opakowanie - 20 kg



Wydajność

Na płytach gipsowo-kartonowych lub wykończeniach o uziarnieniu $\leq 0,5$ mm $\approx 0,6 - 0,8$ kg/m²

W przypadku wykończeń o wielkości ziarna $\geq 0,5$ mm $\approx 1,3 - 1,5$ kg/m²

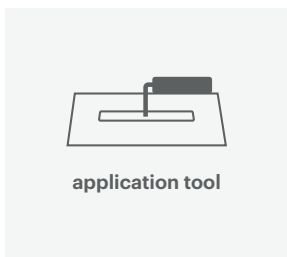

Narzędzia

Paca trowel 2

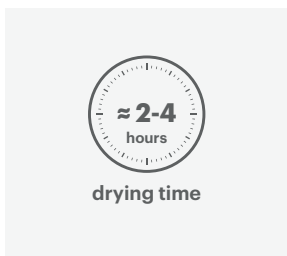

Czas

Czas oczekiwania pomiędzy pierwszą a drugą warstwą: $\approx 2 - 4$ godziny

Czas oczekiwania na **Decor**: $\approx 24 - 48$ godzin

① Warstwa → Szpachlowanie

Wallpaper Living



→ Nałożyć pierwszą warstwę **Wallpaper Living**, wygładzając produkt tak, aby uzyskać jednolitą i równą powierzchnię.

Wskazówka: aby ułatwić pracę produktem, można dodać odrobinę wody.



→ Nakładać produkt na poprzednią, suchą warstwę, aż do uzyskania idealnie równej powierzchni.

→ Przed nałożeniem **Decor** należy sprawdzić, czy powierzchnia jest idealnie równa. W razie potrzeby nałożyć kolejną warstwę.

Wskazówka: aby wykonać szpachlowanie zgodnie ze sztuką, zaleca się nałożenie co najmniej 3 warstw.

Jeśli pojawią się nierówności i wybrzuszenia, należy je przeszlifować przed nałożeniem kolejnej warstwy i przed zastosowaniem kolorowego wykończenia Decor.

② Warstwa → Kolorowe wykończenie

Przygotowanie

Gotowy do użycia

→ Przemieszać produkt w pojemniku w celu uzyskania mieszanki o jednorodnej konsystencji.

Decor

Wodna, dekoracyjna farba żywiczna o matowym i odkażalnym wykończeniu oraz wysokiej intensywności koloru.



Produkty

Opakowanie – 1,5 l – 4 l – 10 l



Wydajność

≈ 200 ml/m² w dwóch warstwach

Rozcieńczenie – maks. 5 – 10%

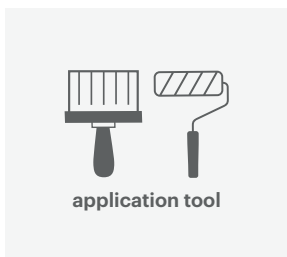

Narzędzia

Pędzel i wałek

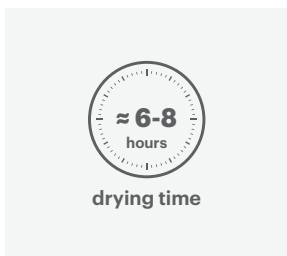

Czas

Czas oczekiwania pomiędzy 1. a 2. warstwą: ≥ 6 godzin

② Warstwa → Kolorowe wykończenie

Decor



→ Przed nałożeniem **Decor** powierzchnię należy przeszlifować papierem ściernym o gradacji 180 – 220, aby uzyskać idealnie gładką i przyjemną w dotyku powierzchnię.



→ **Decor** należy nakładać starannie na całą powierzchnię za pomocą wałka w dwóch warstwach, w postaci czystej lub przy maksymalnym rozcieńczeniu 5–10%.

Wskazówka: kontynuować profilowanie, przeciągając powłokę, gdy jest jeszcze świeża.



- Użyć reflektora, aby stworzyć światło padające równoległa na ścianę i sprawdzić, czy jest ona idealnie płaska.
- Jeśli drobne niedoskonałości zostaną stwierdzone, należy je jak najszybciej wypełnić **Wallpaper** przed nałożeniem kolejnej warstwy.



- Czas oczekiwania między nakładaniem warstwy 1. i 2. minimum **6 godzin**.
- Wskazówka: jeżeli używa się różnych partii kolorowego produktu, zaleca się zmieszanie poszczególnych partii razem, aby uniknąć niewielkich różnic w odcieniu.

PatinaLiving

Powłoka z żywicy na bazie wody o fakturze surowego tynku i naturalnym cieniowanym wykończeniu.

Powierzchnia Patina jest aksamitna w dotyku, charakteryzująca się marszczeniami i wibracjami materiału, które są wynikiem niedoskonałości ręcznego wykonania.

Nierównomierne kolory i wyjątkowe efekty odbicia światła tworzą wyrafinowane wrażenie niedoskonałości.



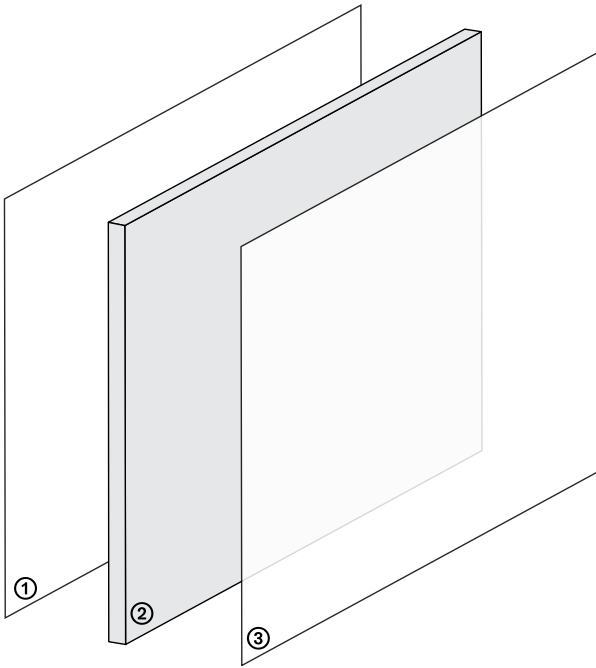

① Warstwa → Gruntowanie

Universal Wall Primer

② Warstwa → Szpachlowanie

Patina

③ Warstwa → Impregnat ochronny

Finish

① Warstwa → Gruntowanie

Przygotowanie

Wskazówki dotyczące podłoża

- Podłoża muszą być trwale suche i wolne od wilgoci podciągającej kapilarnie.
- Zakres temperatur stosowania: od +10 °C do +30 °C.
- Wilgotność względna otoczenia: ≤ 75%.

Odpowiednie podłoża

- Szpachle cementowe, wapno i gips.
- Podłoża wykonane z płyt gipsowo-kartonowych i płyt włóknocementowych.
- Płyty ze sklejki i MDF.

Universal Wall Primer

Uniwersalny, wodny grunt do ścian.



Produkty

Opakowanie - 1 l - 5 l - 10 l



Wydajność

≈ 150 - 200 ml/m²

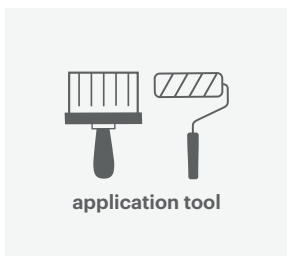

Narzędzia

Pędzel i wałek

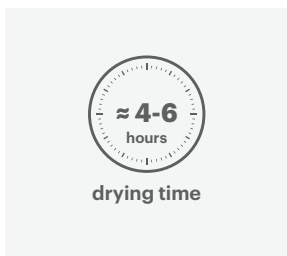

Czas

Czas oczekiwania przed nałożeniem kolejnej warstwy: ≈ 4 - 6 godzin przed kolejną aplikacją **Patina**

② Warstwa → Szpachlowanie

Przygotowanie

Gotowy do użycia

→ Przemieszać produkt w pojemniku w celu uzyskania mieszanki o jednorodnej konsystencji.

Patina

Kolorowa szpachla teksturująca do powłoki żywicznej **Patina Living**.



Produkty

Opakowanie - 15 kg



Wydajność

≈ 1,8 kg/m² na dwie warstwy

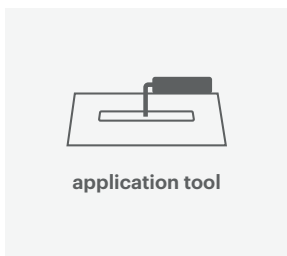

Narzędzia

Paca

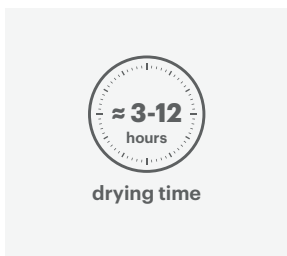

Czas

Po stwardnieniu materiału: ≈ 3 – 12 godzin

② Warstwa → Szpachlowanie

Patina



→ Nałożyć pierwszą warstwę **Patina**, wygładzając produkt małymi, równomiernymi pociągnięciami na całej powierzchni.

Wskazówka: podczas nakładania trzymać narzędzie płasko, aby nie powstały wypukłości lub nacięcia.



→ Aby przyspieszyć schnięcie materiału (szczególnie w wilgotnym środowisku i/lub przy małej cyrkulacji powietrza) zaleca się zastosowanie wentylatora.



→ Po utwardzeniu materiału (3-12 godzin) można przystąpić do **nakładania drugiej warstwy.**

Wskazówka: jeśli na powierzchni pojawią się nierówności lub grzbiety, należy je przeszlifować przed nałożeniem drugiej warstwy. Aby produkt był lepiej obrabialny, można dodać odrobinę wody.

③ Warstwa → Impregnat ochronny

Przygotowanie

Gotowy do użycia

→ Przemieszać produkt w pojemniku w celu uzyskania mieszanki o jednorodnej konsystencji.

Finish

Impregnat ochronny na bazie wody do powłoki żywicznej **Patina Living**.



Produkty

Opakowanie - 1,5 l



Wydajność

≈ 150 ml/m² na dwie warstwy

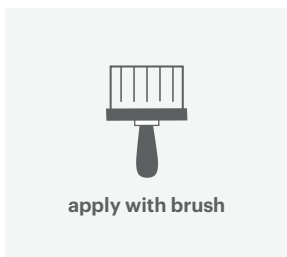

Narzędzia

Pędzel

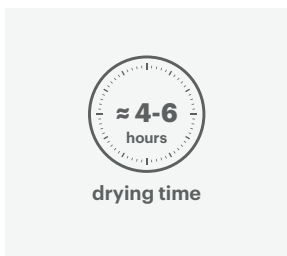

Czas

Czas oczekiwania pomiędzy pierwszą a drugą warstwą: ≈ 4 – 6 godzin

③ Warstwa → Impregnat ochronny

Finish



→ Po całkowitym wyschnięciu barwionej szpachli teksturującej **Patina** nałożyć pędzlem pierwszą warstwę Finish bez szlifowania.

Wskazówka: pracować krzyżowymi ruchami pędzla od góry do dołu.



→ Po upływie 4–6 godzin przeszlić powierzchnię papierem ściernym o gradacji 80–120, aby usunąć wszelkie drobne niedoskonałości i sprawić, że powierzchnia będzie gładka i przyjemna w dotyku.



→ Usunąć kurz suchym pędzlem lub bawełnianą szmatką, a następnie nałożyć drugą warstwę **Finish**.

Stripe Living

Powłoka żywiczna na bazie wody z kolorową mikroliniową strukturą rustykalną.

Powierzchnia Stripe Living, przypominająca tapetę o wyglądzie szlachetnego materiału, jest kształtowana przez mistrzowską rękę rzemieślnika, co daje wyrafinowany efekt dekoracyjny.



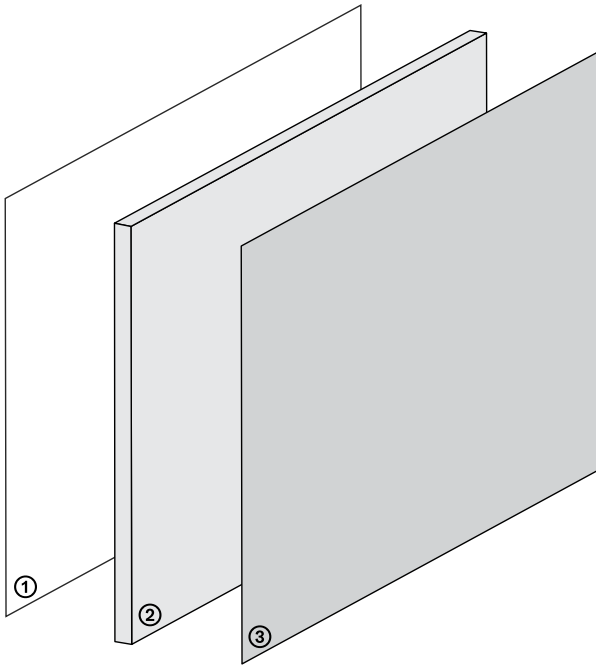

① Warstwa → Gruntowanie

Universal Wall Primer

② Warstwa → Tekstura

Stripe

③ Warstwa → Kolorowe wykończenie

Decor

① Warstwa → Gruntowanie

Przygotowanie

Wskazówki dotyczące podłoża

- Podłoża muszą być trwale suche i wolne od wilgoci podciągającej kapilarnie.
- Zakres temperatur stosowania: od +10 °C do +30 °C.
- Wilgotność względna otoczenia: ≤ 75%.

Odpowiednie podłoża

- Szpachle cementowe, wapno i gips.
- Podłoża wykonane z płyt gipsowo-kartonowych i płyt włóknocementowych.
- Płyty ze sklejki i MDF.

Przygotowanie podłoża

- Aby uzyskać żądany efekt należy nałożyć Stripe na płaską i gładką powierzchnię.
- W razie potrzeby wyrównać podłoże za pomocą **Wallpaper** lub **Wallpaper Living**.

Universal Wall Primer

Uniwersalny, wodny grunt do ścian.



Produkty

Opakowanie - 1 l - 5 l - 10 l



Wydajność

≈ 150 - 200 ml/m²

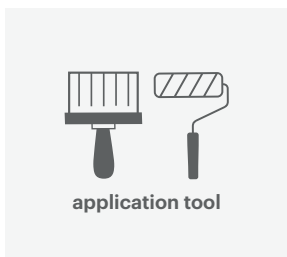

Narzędzia

Pędzel i wałek

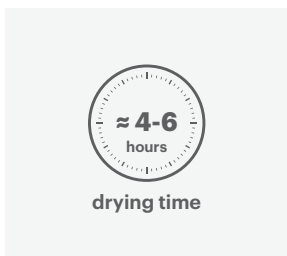

Czas

Oczekiwanie na nanoszenie kolejnej warstwy: ≈ 4-6 godzin przed następną aplikacją **Stripe**

② Warstwa → Tekstura

Przygotowanie

Gotowy do użycia

→ Zawsze należy przemieszać **Stripe** przed aplikacją.

Wskazówka

→ Produkt należy stosować w czystej postaci, bez rozcieńczania.

Stripe

Barwiony teksturyzator podkładowy do wykończenia żywicznego **Stripe Living**.



Produkty

Opakowanie - 4 l - 10 l



Wydajność

≈ 700 ml/m² na dwie warstwy

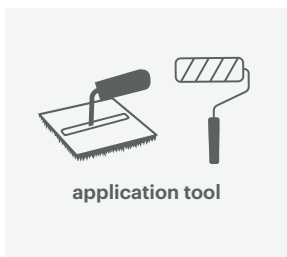

Narzędzia

Wałek i Stripe tool

Matę ze Stripe tool można łatwo zdjąć w celu wyczyszczenia, a także w celu zastosowania w narożnikach, wnękach, rowkach itp.

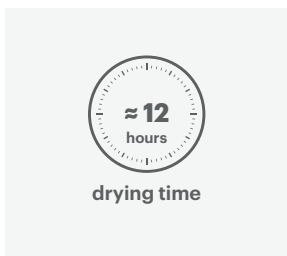

Czas

Czas oczekiwania pomiędzy pierwszą a drugą warstwą: ≥ 12 godzin

Oczekiwanie na kolejną warstwę: ≈ 12 godzin

② Warstwa → Tekstura

Stripe - aplikacja z efektami mikrolinii i tkaniny



- Nanieść produkt w 1 warstwie w stanie czystym (bez rozcieńczania).
- Za pomocą wałka o długim włosiu nanieść na powierzchnię sporą ilość produktu, ok. 400 ml/m², pozostawiając warstwę o grubości ok. 2 mm.
- Nakładać **Stripe** w pionowych pasach (1-1,5 m) metodą świeżo na świeżo.



→ Przeciągnąć po świeżym pasie produktu za pomocą Stripe tool, tworząc linie poziome, dbając o to, aby geometria była równoległa do podłogi.



Wskazówka: użycie poziomiccy laserowej skierowanej na ścianę może okazać się pomocne przy utrzymaniu linii w poziomie.

② Warstwa → Tekstura

Stripe



Aplikacja z efektem mikrolinii

- Nałożyć produkt w drugiej warstwie w czystej postaci (bez rozcieńczania), stosując tę samą procedurę, co przy nakładaniu pierwszej warstwy.
- Przeciągnąć po jeszcze świeżym pasie produktu za pomocą Stripe tool, tworząc linie poziome, dbając o to, aby geometria była równoległa do podłogi.



Aplikacja z efektem tkaniny

- Nałożyć produkt w drugiej warstwie w czystej postaci (bez rozcieńczania), stosując tę samą procedurę, co przy nakładaniu pierwszej warstwy.
- Przeciągnąć po wciąż świeżym pasie za pomocą Stripe tool, tworząc linie pionowe.

Wskazówka: w przypadku obszarów ze zbyt słabo zaakcentowanymi liniami możliwe jest nałożenie, nawet miejscowo, dodatkowej warstwy Stripe poprzez roztarcie „łatki” przy użyciu narzędzia Stripe tool.

③ Warstwa → Kolorowe wykończenie

Przygotowanie

Gotowy do użycia

→ Przemieszać produkt w pojemniku w celu uzyskania mieszanki o jednorodnej konsystencji.

Decor

Wodna, dekoracyjna farba żywiczna o matowym i odkażalnym wykończeniu oraz wysokiej intensywności koloru.



Produkty

Opakowanie – 1,5 l – 4 l – 10 l



Wydajność

≈ 200 ml/m² w dwóch warstwach

Rozcieńczenie – maks. 5 – 10%

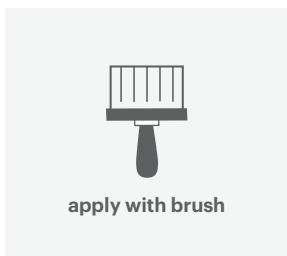

Narzędzia

Pędzel

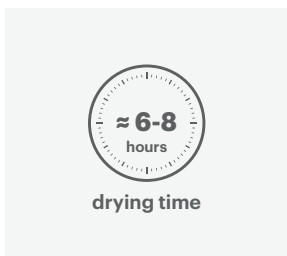

Czas

Czas oczekiwania pomiędzy 1. a 2. warstwą: ≥ 6 godzin

③ Warstwa → Kolorowe wykończenie

Decor



→ Przed nałożeniem **Decor** delikatnie przeszlifować ręcznie, aby usunąć wszelkie drobne niedoskonałości lub grudki.



→ **Decor** należy nakładać w postaci czystej lub w rozcieńczeniu maksymalnie 5-10% na całą powierzchnię za pomocą pędzla, w jednej lub dwóch warstwach, zgodnie z kierunkiem linii poziomych.

Powierzchnie i przeznaczenie

Powierzchnie

Farby

Absolute
Decor

Powłoki żywiczne

Wykończenia dekoracyjne

Wallcrete Living
Wallpaper Living
Patina Living
Stripe Living

Powłoki techniczne

Wallcrete
Wallpaper
Patina

Microresina

Microresina
Microresina Floor
Microresina Parquet

Cementoresina

Cementoresina
Cementoresina Wall

Legno+Color

Legno+Color S, M, L

Wykończenia zewnętrzne

Outdoor Paint
Outdoor Plaster

Cokoliki

Invisibile

Obszar zastosowania

Ściany i sufity

Absolute
Decor

Ściany dekoracyjne

Wallcrete Living
Wallpaper Living
Patina Living
Stripe Living

Ściany techniczne*

Wallcrete
Wallpaper
Patina
Cementoresina Wall

Podłogi

Cementoresina
Legno+Color S, M, L
Microresina Floor
Microresina Parquet

Rearanżacja koloru**

Microresina

Fasady zewnętrzne

Outdoor Paint
Outdoor Plaster

* Ściany łazienek i kuchni.

** Drzwi, wyposażenie wewnętrzne i zewnętrzne, akcesoria meblowe i okładziny ceramiczne.

Kerakoll Polska Sp. z o.o.
ul.. Katowicka 128 95-030
Rzgów, Polska
+48 42 225 17 00
info@kerakoll.pl

Kerakoll Brera Studio
via Solferino 16
20121 Milano (MI) Italy
T +39 02 620 867 81

UWAGA

Niniejszy Zeszyt Budowy został sporządzony w oparciu o najlepszą wiedzę techniczną i praktyczną firmy Kerakoll S.p.A.

Stanowi on jednak zbiór informacji i wskazówek o charakterze ogólnym, niezależnych od konkretnych sytuacji poszczególnych dzieł, dlatego też dane dotyczące wydajności należy traktować jako orientacyjne..

Nie mając bezpośredniego wpływu na warunki panujące na budowie, na projektowanie i wykonanie prac, informacje i wytyczne tutaj przedstawione nie zobowiązują Kerakoll w jakikolwiek sposób.

Odpowiedzialnym za całość projektu konstrukcyjnego pozostaje zawsze Projektant. Wszelkie prawa zastrzeżone. © Kerakoll. Wszelkie prawa dotyczące treści niniejszej publikacji są zastrzeżone, zgodnie z obowiązującymi przepisami. Reprodukacja, publikacja i rozpowszechnianie, całkowite lub częściowe, całego oryginalnego materiału tu zawartego, są wyraźnie zakazane przy braku pisemnej zgody. Niniejsze informacje mogą zostać uzupełnione i/lub zmienione w czasie przez KERAKOLL S.p.A., celem zapoznania się z ewentualnymi aktualizacjami zapraszamy na stronę www.kerakoll.com.

KERAKOLL S.p.A. odpowiada zatem za ważność, aktualność i stan rzeczywisty swoich informacji jedynie, jeżeli są pobrane z jej strony internetowej. W zakresie danych bezpieczeństwa produktów, należy zapoznać się z odpowiednimi przewidzianymi kartami dostarczonymi w poszanowaniu prawa oraz z etykietami o wskazaniach sanitarnych znajdującymi się na opakowaniu. Zalecane jest wykonanie prób w celu sprawdzenia przydatności poszczególnych produktów do konkretnego przewidzianego zastosowania.

kerakoll



kerakoll.com